

≪ 160DS 製品図面 ≫

右図の「納まり事例」を参考にして [1] ~ [6] の部品をつなぎ合わせてご使用ください。
 部品毎に「基点」が設定されています。
 部品を連結する際には①と①'、②と②'のように基点を合わせてください。

またトップアングルチューブ、ボトムアングルチューブは角度を調節できるようになっており、回転させることによって角度が0°から30°まで曲げることができます。
 現場に合わせて変更してください。

※スターターキットに含まれるものは

[1]、[3]、[5] となります。

※取付には、オプション品の [2]、[6] が必要となります

※チューブを延長したい場合は [4] の延長チューブを現場に応じてお選びください。

[1] レイベンダードーム

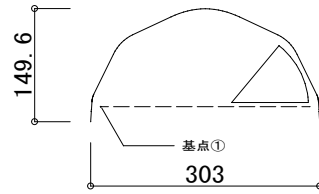

[6] 散光カバー



[2] ルーフベース 例

屋根材に合わせて各種ルーフベースからお選びください

RB-2F

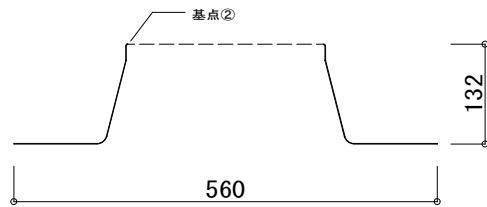

RB-6

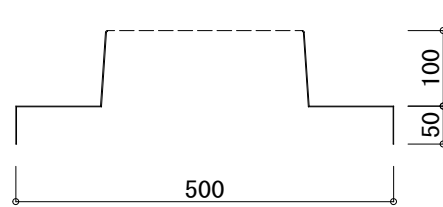

[4] 延長チューブ

延長チューブは距離によって必要な長さだけ本数をつないでください。

延長チューブは長さが400mmと600mmがあります。

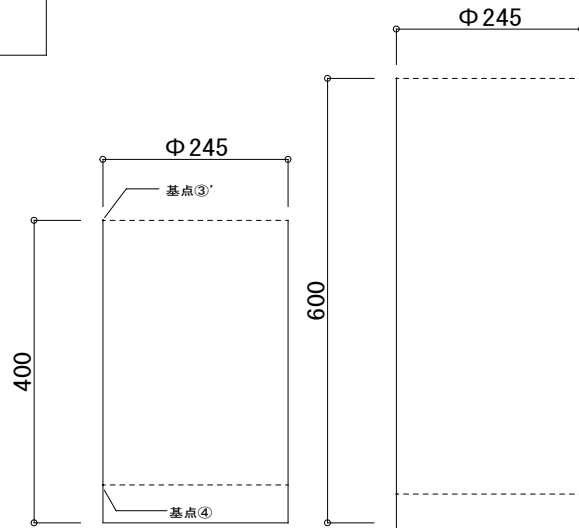

アングルチューブ

オプション品には0°~90°に調整できるアングルチューブもあります

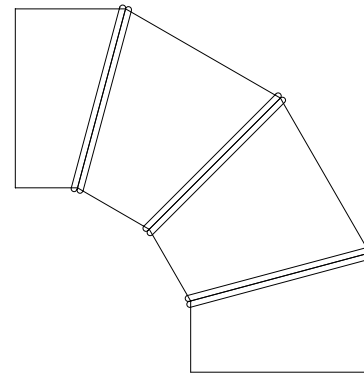

[3] トップアングルチューブ

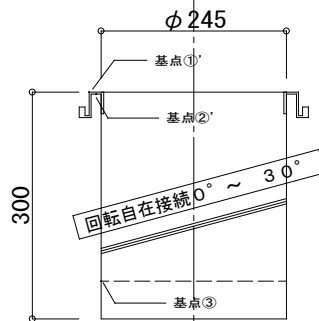

角度0°の場合

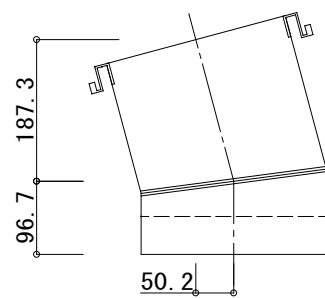

角度15°の場合

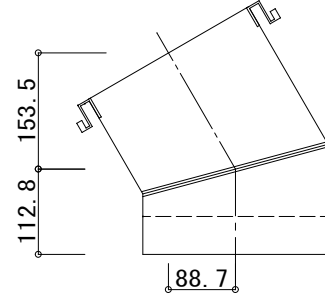

角度30°の場合

[5] ボトムアングルチューブ

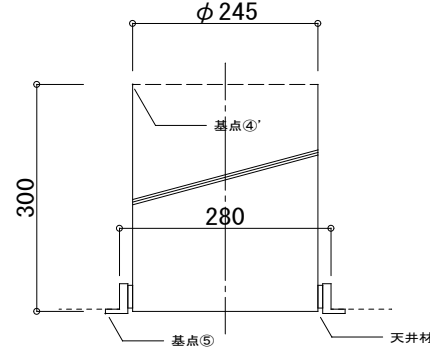

角度0°の場合

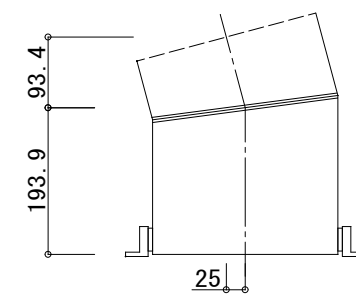

角度15°の場合

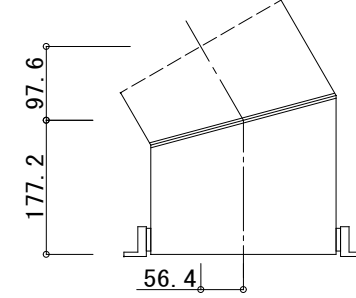

角度30°の場合

納まり事例

